

NB:

IL Trimmer di limitazione 0-100% del segnale di controllo va usato solo con il controllo Analogico 0-10V DC.

Con il controllo logico 11-24V DC e il controllo analogico 4-20mA va tenuto al 100% .

COMPORAMENTO DELLA DIAGNOSTICA:
Quando si alimenta la scheda e non è ancora presente la tensione all'ingresso del relè, il dispositivo di diagnostica (in questo caso è come se ci fosse una rottura del fusibile) non da nessun allarme, attende che arrivi il primo segnale di controllo. Questo permette di accendere il carico in modo corretto, prima tensione al carico e poi il controllo.

Scheda di controllo

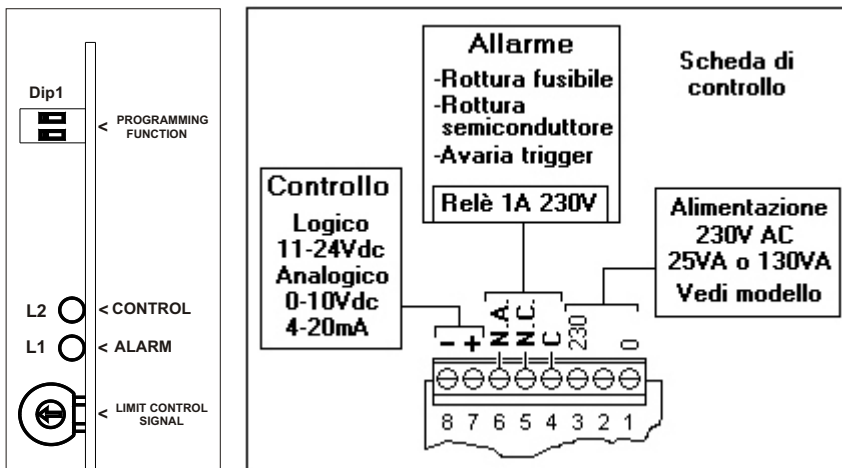

METODI DI COLLEGAMENTO

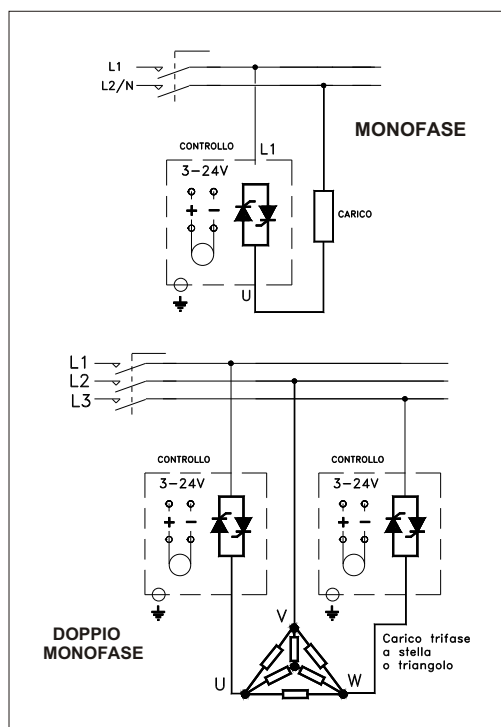

DIMENSIONI MECCANICHE

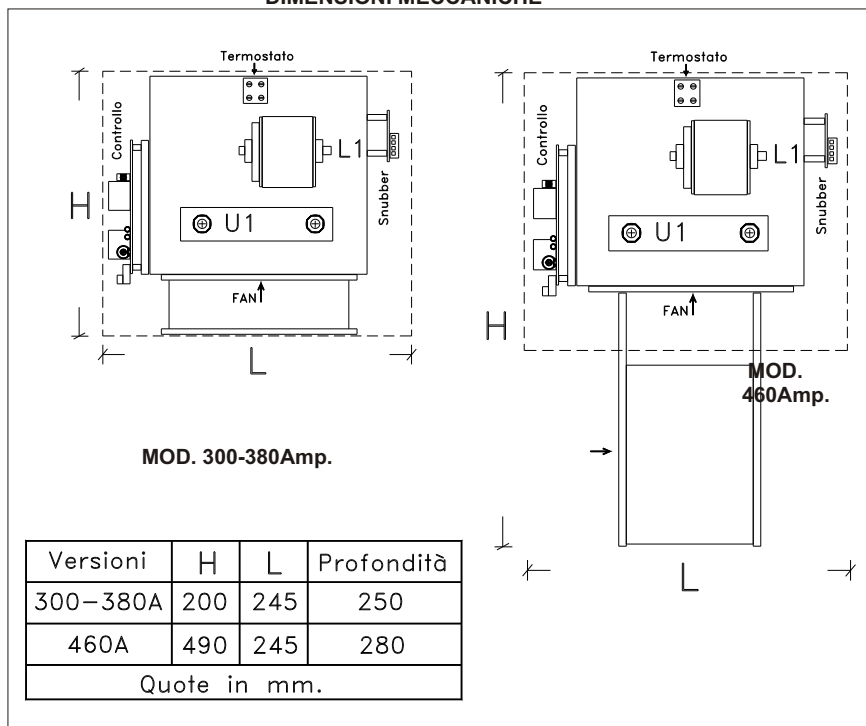

INSTALLAZIONE :

Gli armadi in cui i relè statici (scr) vengono montati , devono avere una capacità di ventilazione o condizionamento tale che durante il funzionamento al loro interno la temperatura non superi i **45°C** . E' consigliato l'utilizzo di fusibili extrarapidi di portata e rottura adeguata al modello utilizzato (vedi tabella).

Verificare che il relè statico (scr) **corrisponda per tensione e corrente** all'applicazione richiesta.

Utilizzare **cavi di sezione adeguata all'applicazione**. I relè statici devono essere montati verticalmente, **evitare il montaggio a file sovrapposte** , lasciare un adeguato spazio tra loro in modo che vi sia un buon scambio d'aria.

Per attivare in modo corretto il relè statico, in fase di accensione, ritardare il segnale di controllo (Min. 0,3 Sec) e in fase di spegnimento escludere prima il segnale di controllo e poi la potenza.

Nei quadri elettrici dove vengono utilizzati i relè statici e giusta norma disporre di interruttori differenziali o dispositivi in grado di rilevare dispersione verso massa per la sicurezza del personale.

Manutenzione :

Le manutenzioni devono essere fatte da personale specializzato e istruito sui rischi di natura elettrica.

Prima di intervenire sui relè statici accertarsi di aver tolto **Tensione** .Attendere che il relè statico **si sia raffreddato**.

In caso della rottura del fusibile extrarapido , la sostituzione deve essere dello stesso tipo , oppure con altri che abbiano lo stesso potere di rottura (**vedi I2t scheda tecnica del prodotto**). Ogni 6 mesi verificare le chiusure elettriche di collegamento del relè statico. Periodicamente verificare che all'interno della cabina non siano cambiate le condizioni di scambio termico (max 45°C).Verificare che il relè statico non abbia la ventilazione ostruita (se ventilato) . Rimettere sempre le coperture di protezione del relè statico dopo la manutenzione.

QUESTO MANUALE VA CONSERVATO NEL QUADRO ELETTRICO IN PROSSIMITA' DEL RELE' STATICO